



電熱可傾式萬用鍋

Electric Multi-Function Tilting Pan



洋爐中用

本產品是移植西餐設備作為中餐用途，根據制作中式食品的要求作出如下設計改良，達至適合中餐之煎、炒、煮、炸、燜、煲、洽等多用途功能。

- 以75升的容量配合12KW電力及150升容量配合24KW電力，較同類的西式鍋火力高出近50%，迎合中式食品的猛火爆炒，鑊氣旺盛的要求。
- 操作溫度可達300°C，較同類西式鍋高50°C以上，切合中式食品高溫脆炸火候十足的特色。
- 平底鍋的深度適當加深至250mm，用於煲湯及烹制其他液體性的食品，防止煮沸時溢出。
- 整機的外圍尺寸：長X寬X高，其中寬度是根據多數中式爐具的寬度（約為1米）而定，令至排列爐具較整齊。最重要的是用盡了寬度空間，使得該設備的長度較同類的西式鍋縮短了20-30%，故節省占地面積。



電熱可傾式萬用鍋

Electric Multi-Function Tilting Pan

外圍尺寸(External Dimension):

600(L) × 960(W) × (900+900)(H)mm

標準功率(Standard Power):

12千瓦(Kw)

電流(Current):

28安培(A)

電壓(Voltage):

380V/50/3+N

容量(Capacity):

75升(L)

淨重(Net Weight):

125公斤(Kg)



型號(Model):MTP-75-E



型號(Model):MTP-150-E

外圍尺寸(External Dimension):

1000(L) × 960(W) × (900+900)(H)mm

標準功率(Standard Power):

24千瓦(Kw)

電流(Current):

42A

電壓(Voltage):

380V/50/3+N

容量(Capacity):

150升(L)

淨重(Net Weight):

170公斤(Kg)

以上設備安裝須設1/2"Φ供水閘閥

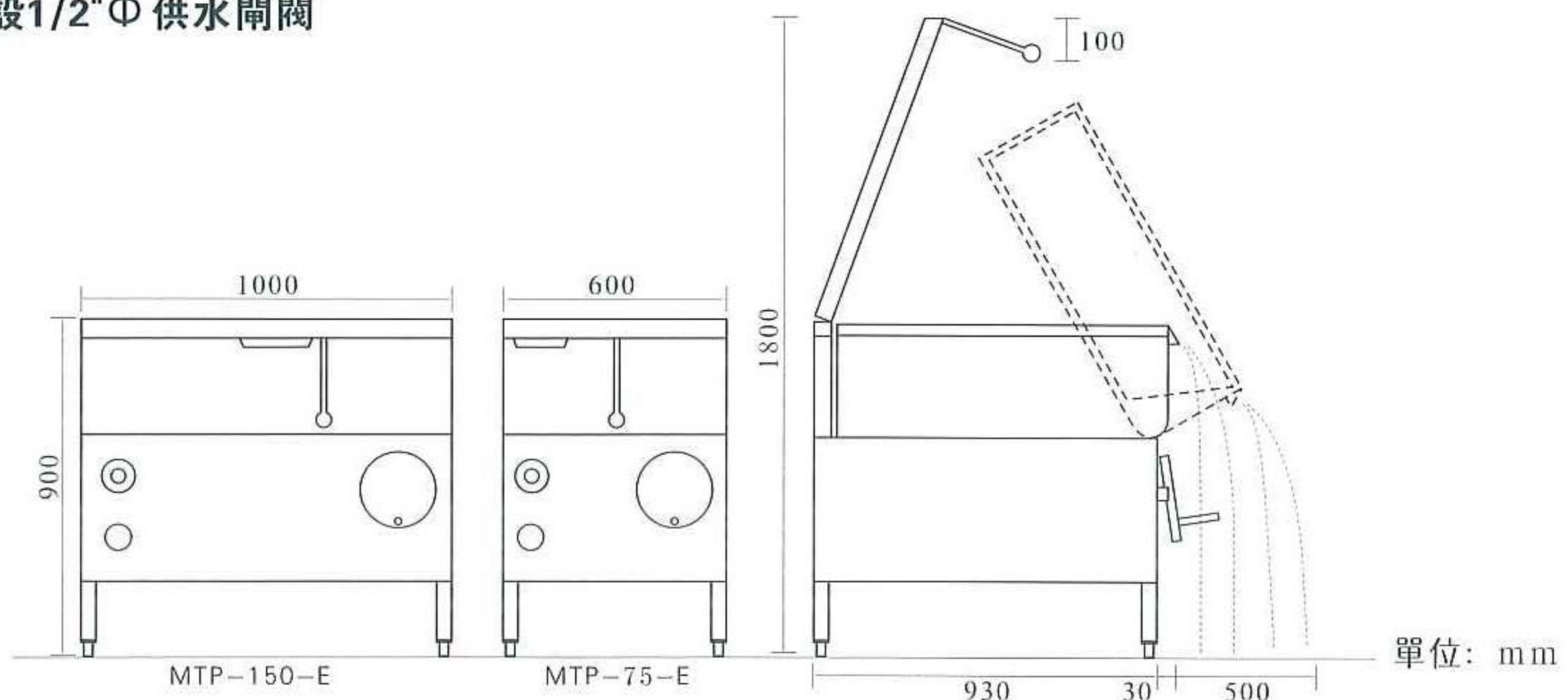

漢悅廚具工程有限公司

VCE VICPOINT CATERING ENGINEERING CO., LTD.

地址: 香港沙田火炭山尾街37-41號華樂工業中心第一期高層地下B座23號

No.23,UG/F., Block B,Wah Lok Industrial Centre,Phase 1,37-41,Shan Mei Street, Fotan,Shatin,H.K.

電話(Tel):(852)2608 0333

傳真(Fax):(852)2608 0199

電郵(E-mail):vce@netvigator.com

網址(Web Site)http://www.vce.com.hk